

PROFESSIONAL

Schachtabdeckung aus Edelstahl, Typ HS8 Rechteckige Ausführung



Hailo

Tagwasserdicht, befahrbar, geruchssicher, zum ebenerdigen Einbau

Material: Edelstahl 1.4301/ASTM 304

Für den fließenden Verkehr geeignet
Belastungsklassen B und D

Schachtsicherung:

Jede Abdeckung ist vorbereitet für die Montage eines Sicherungsgitters, lieferbar arretiert aufstellbar oder zufallend.

Dichtung im Deckel:

Standard: tagwasserdicht, geruchsdicht

Sonderausstattungen: überflutungs- oder rückstausicher bis 0,2 bar

Verriegelung:

Verschluss mit Messingmutter für Dreikant-Schlüssel.

Vorbereitung für Schließeinsatz mit Sicherheitsschloss.

Mit tiefer liegenden Verschraubungen abgedeckt mit Dreikant-Messingschraube.

Zulage:

- Sicherheitsgitter (siehe Seite 6.3.2)
- Sicherheitsgeländer (siehe Seite 6.3.1)
- Auspflaster-/betonierbar

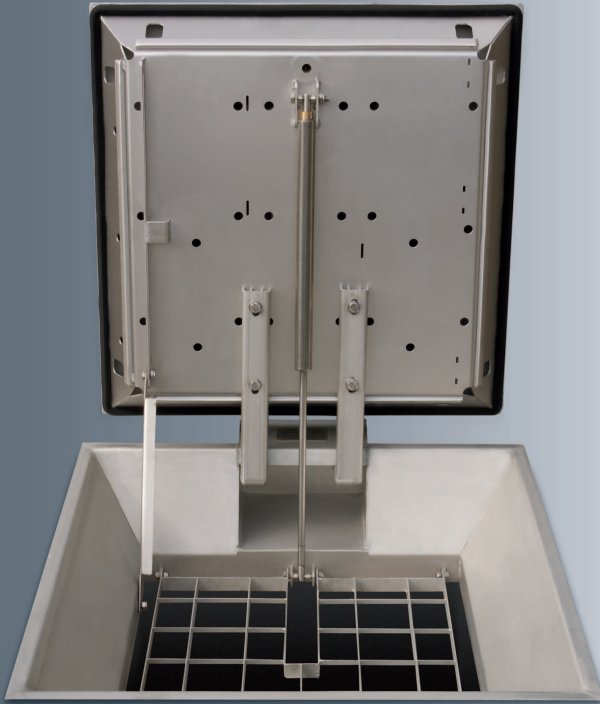

Shaft cover in stainless steel, type HS8 Rectangular design

Surface water proof, safe to drive on, odour proof, for installation at ground level

Material: Stainless steel 1.4301/ASTM 304

Suitable for moving traffic
Load classes B and D

Shaft safety device:

Every cover is prepared for installation of a safety grille, available in a design which can be locked either in the upright or shut position.

Seal inside cover:

Standard: surface water proof and odour proof

Special features: overflow and backpressure proof up to 0.2 bar

Locking:

Lock with brass nut for male triangular wrench.

Prepared for security lock for locking.

With deep set screw plugs covered by three-sided brass bolts.

At additional cost:

- Safety grille (see page 6.3.2)
- Safety rail (see page 6.3.2)
- Can be in-filled with paving/concrete

Couvercle de regard en acier inox, type HS8 Version carrée

Étanche aux eaux de pluie, pour zones de circulation, étanche aux odeurs, pour installation de plain-pied

Matériau : Acier inox 1.4301/ASTM 304

Adapté au trafic roulant
Classes de sollicitation B et D

Sécurité du regard :

Chaque couvercle est prévu pour le montage d'une grille de sécurité pouvant être livrée bloquée en position droite ou fermée.

Étanchéité du couvercle :

Standard : étanche aux eaux de pluie, étanche aux odeurs

Équipements spéciaux : sécurité immersion et refoulement jusqu'à 0,2 bar

Verrouillage :

Fermeture avec écrou en laiton pour clé à trois pans.

Prévu pour axe de fermeture avec serrure de sécurité.

Avec vis d'obturation situées en profondeur, vis de laiton à trois pans.

Avec supplément :

- Grille de sécurité (voir page 6.3.2)
- Garde-corps de sécurité (voir page 6.3.1)
- Possibilité de recouvrement pavés/béton

Schachtabdeckung aus Edelstahl, Typ HS8

Shaft cover in stainless steel, type HS8 · Couvercle de regard en acier inox, type HS8



Hailo

Gewährleistung 5 Jahre

Dichtungsmaterialien unterliegen dem natürlichen Verschleiß und sind von der Gewährleistung ausgeschlossen.

5-year warranty

Sealing materials are subject to natural wear and tear and are excluded from the warranty.

Garantie 5 ans

Les matériaux de joints sont soumis à l'usure naturelle et sont exclus de la garantie.

Rechteckige Ausführung, tagwasserdicht, befahrbar, geruchssicher, zum ebenerdigen Einbau

Rectangular design, surface water proof, safe to drive on, odour proof, for installation at ground level

Version carrée, étanche aux eaux de pluie, pour zones de circulation, étanche aux odeurs, pour installation de plain-pied

Zugabe Beton um die äußeren Abmessungen der Abdeckung:

Klasse B + D bei ruhendem Verkehr umlaufend min. 80 mm.

Klasse B + D bei fließendem Verkehr umlaufend min. 120 mm.

Ausführung ein- oder mehrteilig. Mehrteilige Abdeckungen mit Mittelstreben.

Addition of concrete around the outer dimensions of the cover:

Class B + D with stationary traffic all round perimeter min. 80 mm.

Class B + D with moving traffic all round perimeter min. 120 mm.

Single section or multi-section design. Multi-section covers with centre strut.

Ajout de béton autour du périmètre extérieur du couvercle:

Classe B + D si trafic immobilisé, au moins 80 mm sur tout le pourtour.

Classes B + D si trafic roulant, au moins 120 mm sur tout le pourtour.

Modèle en une ou plusieurs parties. Couvercles en plusieurs parties avec barre médiane.

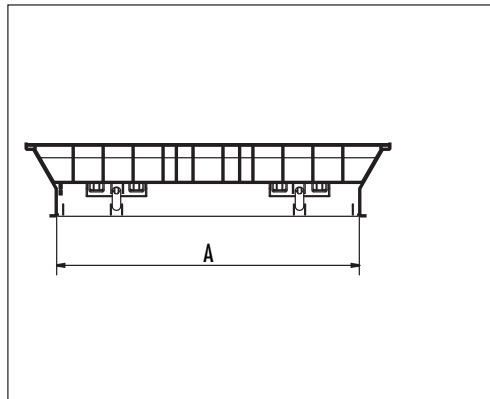
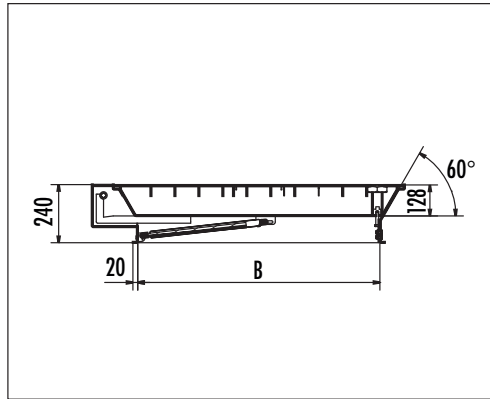

A x B mm x mm	Artikel-Nr. Ref. No. N° de référence	
	Klasse B - 150 kN Class B - 150 kN Classe B - 150 kN	Klasse D - 400 kN Class D - 400 kN Classe D - 400 kN
600 x 600	9551-60	9552-60
800 x 800	9551-80	9552-80
1000 x 1000	9551-10	9552-10
Bedienschlüssel Operator key Clé de service	9515-03	
Sicherheitsschloss Security lock Serrure de sécurité	9515-01	

