

## PROFESSIONAL

### Schachtabdeckung aus Edelstahl, Typ HS8-R Runde Ausführung



Hailo



#### Tagwasserdicht, befahrbar, geruchssicher, zum ebenerdigen Einbau

Material: Edelstahl 1.4301/ASTM 304  
Für den fließenden Verkehr geeignet

#### Belastungsklassen:

Für Abdeckungen bis lichte Weite 1200 mm nach DIN EN 124 Klasse B und D.  
Größere Abdeckungen auf Anfrage.

#### Dichtung im Deckel:

Standard: tagwasserdicht, geruchsdicht  
Sonderausstattungen: überflutungs- oder rückstausicher bis 0,2 bar

#### Verriegelung:

Verschluss mit Messingmutter für Dreikant-Schlüssel.  
Vorbereitung für Schließeinsatz mit Sicherheitsschloss.  
Mit tiefer liegenden Verschlusschrauben abgedeckt mit Dreikant-Messingschraube.

#### Zulage:

– Auspflaster-/betonierbar



### Shaft cover in stainless steel, type HS8-R Circular design

#### Surface water proof, safe to drive on, odour proof, for installation at ground level

Material: Stainless steel 1.4301/ASTM 304  
Suitable for moving traffic

#### Load classes:

For covers with clearances of up to 1200 mm in accordance with DIN EN 124 classes B and D. Larger covers available on request.

#### Seal inside cover:

Standard: surface water proof and odour proof  
Special features: overflow and backpressure proof up to 0.2 bar

#### Locking:

Lock with brass nut for male triangular wrench.  
Prepared for security lock for locking.  
With deep set screw plugs covered by three-sided brass bolts.

#### At additional cost:

– Can be in-filled with paving/concrete

### Couvercle de regard en acier inox, type HS8-R Version ronde

#### Étanche aux eaux de pluie, pour zones de circulation, étanche aux odeurs, pour installation de plain-pied

Matériau : Acier inox 1.4301/ASTM 304  
Adapté au trafic roulant

#### Classes de charge :

Pour couvercles jusqu'à une largeur intérieure = 1200 mm selon DIN EN 124 classes B et D. Couvercles de dimensions supérieures sur demande.

#### Étanchéité du couvercle :

Standard : étanche aux eaux de pluie, étanche aux odeurs  
Equipements spéciaux : sécurité immersion et refoulement jusqu'à 0,2 bar

#### Verrouillage :

Fermeture avec écrou en laiton pour clé à trois pans.  
Prévu pour axe de fermeture avec serrure de sécurité.  
Avec vis d'obturation situées en profondeur, vis de laiton à trois pans.

#### Avec supplément :

– Possibilité de recouvrement pavés/béton

## Schachtabdeckung aus Edelstahl, Typ HS8-R

Shaft cover in stainless steel, type HS8-R · Couvercle de regard en acier inox, type HS8-R



Hailo

**Gewährleistung 5 Jahre**

Dichtungsmaterialien unterliegen dem natürlichen Verschleiß und sind von der Gewährleistung ausgeschlossen.

**5-year warranty**

Sealing materials are subject to natural wear and tear and are excluded from the warranty.

**Garantie 5 ans**

Les matériaux de joints sont soumis à l'usure naturelle et sont exclus de la garantie.

**Runde Ausführung, tagwasserdicht, befahrbar, geruchssicher, zum ebenerdigen Einbau**

Round design, surface water proof, safe to drive on, odour proof, for installation at ground level

Version ronde, étanche aux eaux de pluie, pour zones de circulation, étanche aux odeurs, pour installation de plain-pied

**Zugabe Beton um die äußeren Abmessungen der Abdeckung:**

Bei ruhendem Verkehr umlaufend min. 80 mm.

Bei fließendem Verkehr umlaufend min. 120 mm.

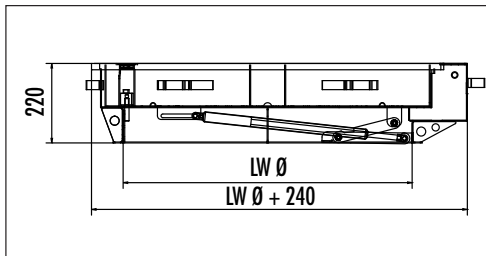

**Addition of concrete around the outer dimensions of the cover:**

With stationary traffic all round perimeter min. 80 mm.

With moving traffic all round perimeter min. 120 mm.

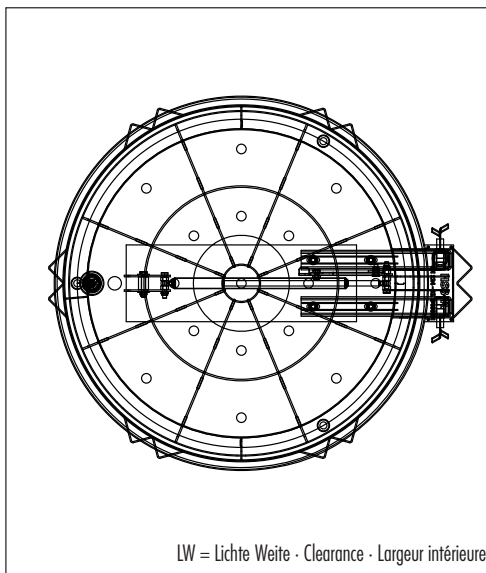

LW = Lichte Weite · Clearance · Largeur intérieure

**Ajout de béton autour du périmètre extérieur du couvercle:**

Si trafic immobilisé, au moins 80 mm sur tout le pourtour.

Si trafic roulant, au moins 120 mm sur tout le pourtour.

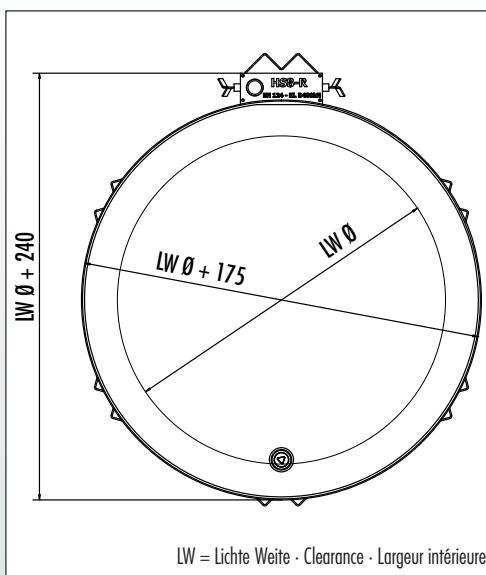

LW = Lichte Weite · Clearance · Largeur intérieure

Lichte Weite Clearance Largeur intérieure	Artikel-Nr. Ref. No. N° de référence	
	Klasse B - 150 kN Class B - 150 kN Classe B - 150 kN	Klasse D - 400 kN Class D - 400 kN Classe D - 400 kN
Ø mm		
Ø 600	9551-60	9553-12
Ø 800	9551-80	9553-02
Ø 1000	9551-10	9549-13
Ø 1200		9549-14
Bedienschlüssel Operator key Clé de service	9515-03	
Sicherheitsschloss Security lock Serrure de sécurité	9515-01	

6.2.2.3